

# mini FLOWATCH® 2

SICCOM

Mini bomba de pistón fiable y silenciosa para la evacuación de condensados de climatizadores hasta 10kW / 36000BTU / 2.8 tons.

Ref: DE05LC4400

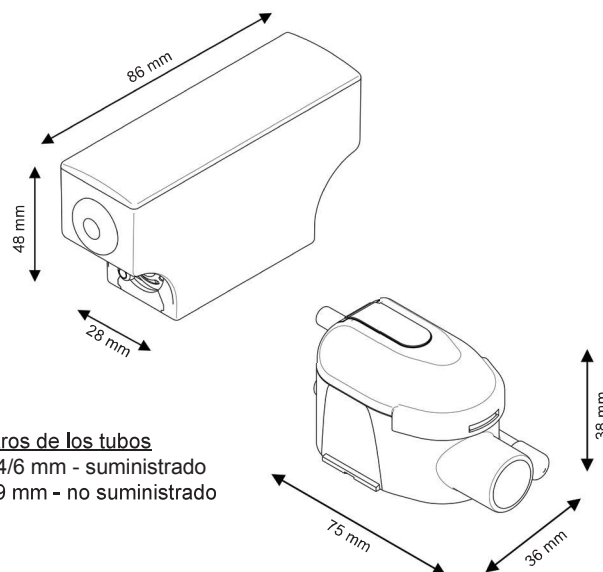

**Diámetros de los tubos**  
Aspiración : 4/6 mm - suministrado  
Descarga : 6/9 mm - no suministrado

## CARACTERÍSTICAS

Caudal máx.	15 l/h
Altura de aspiración máx.	2 m
Altura de descarga máx.	10 m
Potencia eléctrica	19W
Tensión eléctrica	220-240V 50/60Hz
Alarma	NO-NC
Nivel sonoro*	
Protección IP	IP64
Protección térmica	Sí
Factor de marcha**	100%
Cable alimentación / alarma	1.6 m
Dimensiones	86 x 28 x 48 mm / 75 x 38 x 36 mm

\* Notación de 1 onda ( $\leq 20$  dBA) a 6 ondas ( $> 45$  dBA)

\*\* La bomba es capaz de funcionar al 100% del tiempo si es necesario.

## CAUDAL

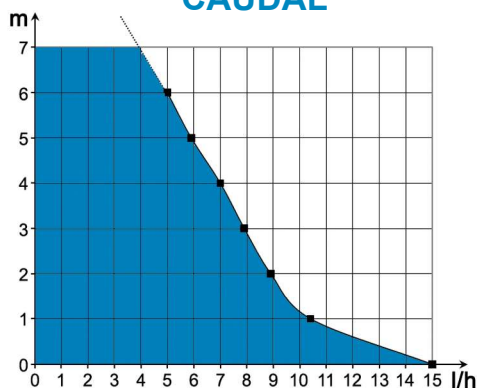

## Accesorio recomendado



### Kit Silence

Reduce el nivel sonoro y facilita la instalación.

Ref: GC1KFX2010

## VENTAJAS



### Muy silenciosa

Bomba muy silenciosa (20.2 dBA), conveniente para una instalación dentro de una habitación.



### Estanqueidad IP64

Impermeable ante salpicaduras de agua y polvo.



### Conectores rápidos

Facilita la instalación y el mantenimiento.



### Bloque de detección transparente

Facilita el mantenimiento a través de una visualización rápida del estado del depósito.



### Boquilla de latón

Más robusto y más fiable que la boquilla de plástico.



### Accesorios incluidos

Todos los accesorios necesarios a la instalación están incluidos.

## CONTENIDO



Bomba - Bloque de detección con tubo de respiración - Cable alimentación / alarma - Soporte bloque de detección - Adhesivo de doble cara - Tubo de entrada - Tubo de aspiración 1.8m - 1 abrazadera